

動力車KS-3000(運転席付)+重荷用平台車DJ-30

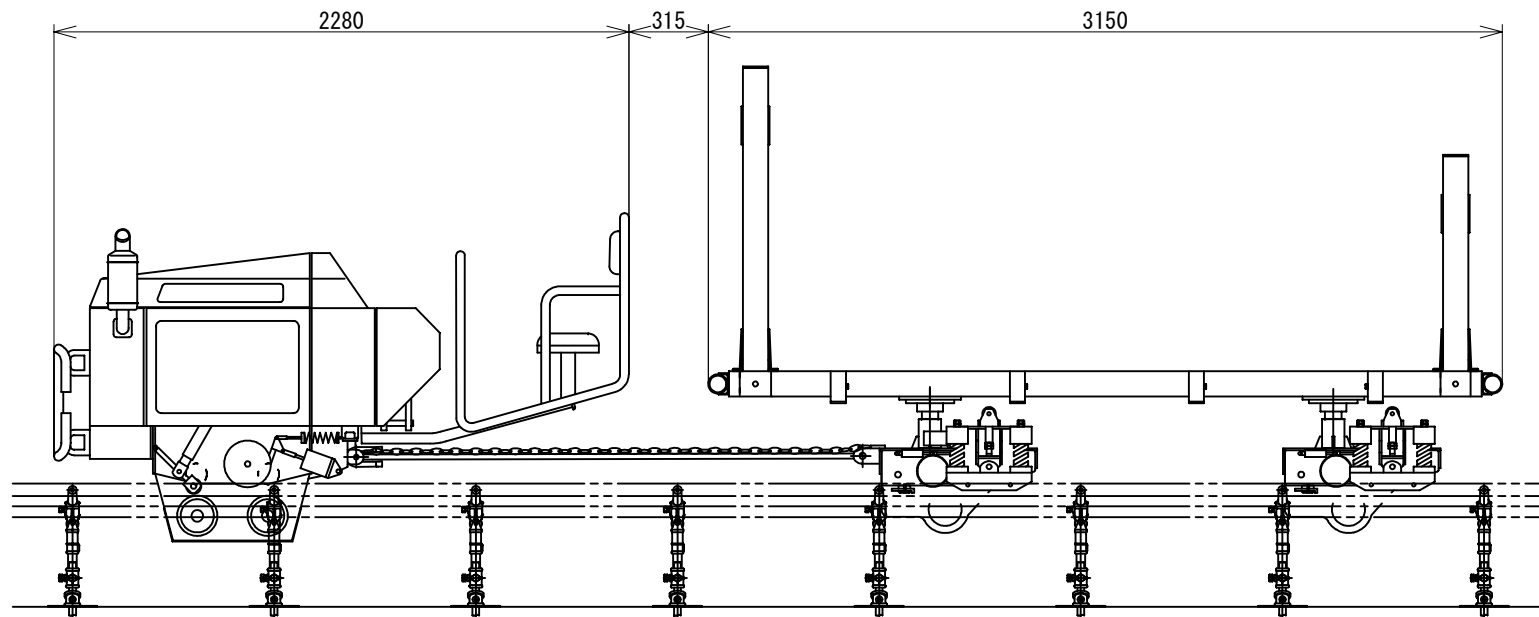

1) 動力車の仕様及び構造・諸元

項目/型式	KS-3000型(運転席付)		
寸法・重量	全長(mm)	2280	
	全幅(mm)	945	
	全高(mm)	1240	
	重量(kg)	700	
動力車性能	登坂能力(%)	45	
	最大積載量(kg)	3000	
制御装置	降坂ブレーキ	内部拡張式	
	駐車ブレーキ	内部拡張式ドラムブレーキ	
	緊急ブレーキ		
伝達装置	駆動方式	突起輪	
	伝達方式	ベルトテンション方式	
	車速(m/min)	前進低速	14.0
		前進高速	30.0
		後進低速	14.0
		後進高速	30.0
エンジン機関仕様	名称	D722-B	
	型式	水冷4サイクル3気筒ディーゼル	
	気筒数	3	
	最大出力(ps/rpm)	16/3200	
	始動方式	セルスターター方式	
燃料	使用燃料	ディーゼル軽油	
	タンク容量(ℓ)	15	

2) 台車の仕様及び構造・諸元

項目/型式	DJ-30
全長	3150mm
全幅	1350mm
全高	1650mm
重量	780kg
積載量	3000kg
ブレーキ	標準装備
主用途	小型コンボ・各種資材

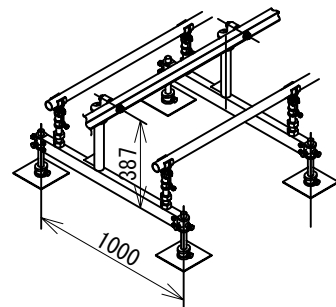

3) レールの仕様

項目	仕様
レール形状	STKR400
レール寸法	外径50mm×3350mm×厚さ3.2mm 上下面補強板厚さ4.5mm
レール全長	4.8m
補助レール形状	STK400(運船用)
補助レール寸法	外径42.7mm×厚さ3.2mm
補助レール全長	4.8m
規格	3条レール支持台
支持台	支持台間隔 0.8m

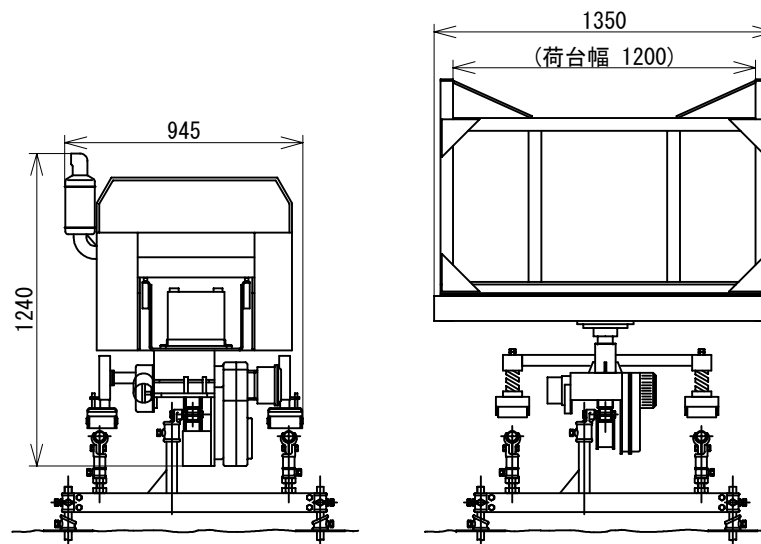

配付先
生
事
務
外

動力車KS-3000(運転席付)+重荷用平台車DJ-30(乗用椅子取り外し式2人×3列)

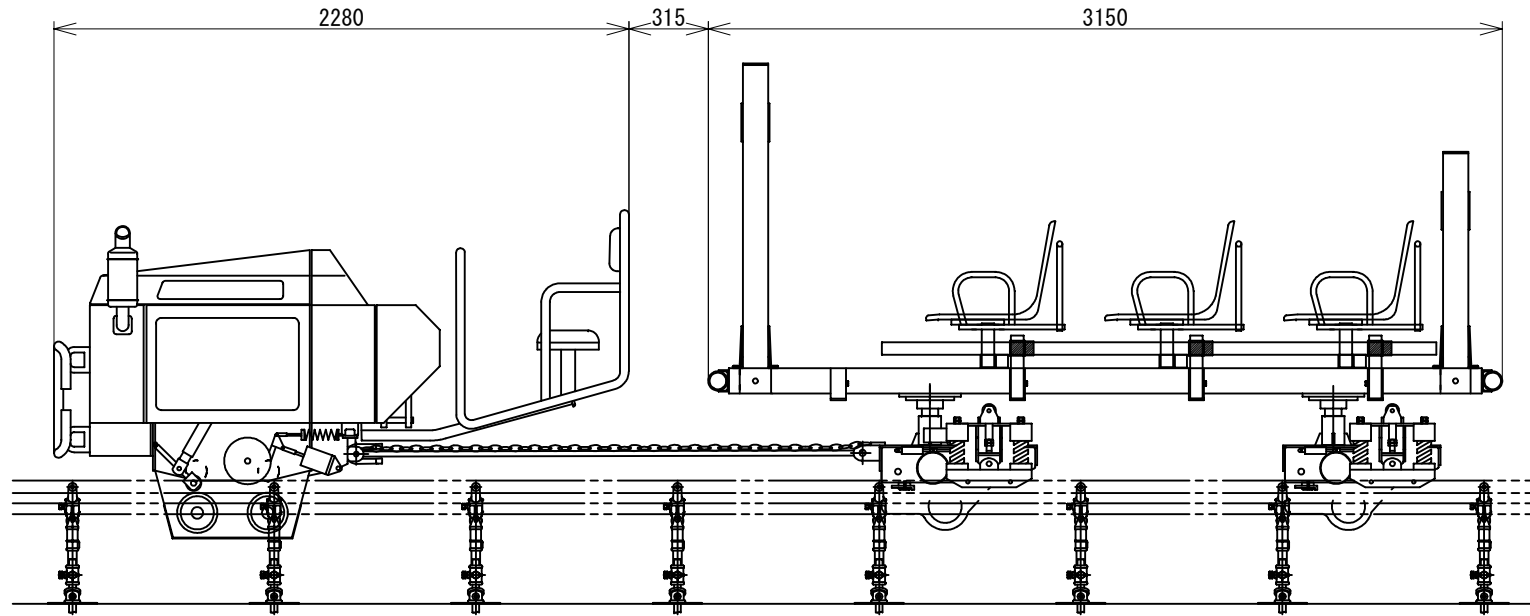

1) 動力車の仕様及び構造・諸元

項目/型式	KS-3000型(運転席付)		
寸法・重量	全長(mm)	2280	
	全幅(mm)	945	
	全高(mm)	1240	
	重量(kg)	700	
動力車性能	登坂能力(%)	45	
	最大積載量(kg)	3000	
制御装置	降坂ブレーキ	内部拡張式	
	駐車ブレーキ	内部拡張式ドラムブレーキ	
	緊急ブレーキ		
伝達装置	駆動方式	突起輪	
	伝達方式	ベルトテンション方式	
	車速(m/min)	前進低速	14.0
		前進高速	30.0
		後進低速	14.0
後進高速		30.0	
エンジン機関仕様	名称	D722-B	
	型式	水冷4サイクル3気筒ディーゼル	
	気筒数	3	
	最大出力(ps/rpm)	16/3200	
	始動方式	セルスターター方式	
燃料	使用燃料	ディーゼル軽油	
	タンク容量(ℓ)	15	

2) 台車の仕様及び構造・諸元

項目/型式	DJ-30
全長	3150mm
全幅	1350mm
全高	1650mm
重量	780kg
積載量	3000kg
ブレーキ	標準装備
主用途	小型コンボ・各種資材

3) レールの仕様

レール	材 STKR400
寸法	外形50mm×3350mm×厚さ3.2mm
	上下面補強板厚さ4.5mm
全長	4.8m
補助レール	材 STK400(運船用)
寸法	外径42.7mm×厚さ3.2mm
全長	4.8m
規格	3条レール支持台
支持台	支持台間隔 0.8m

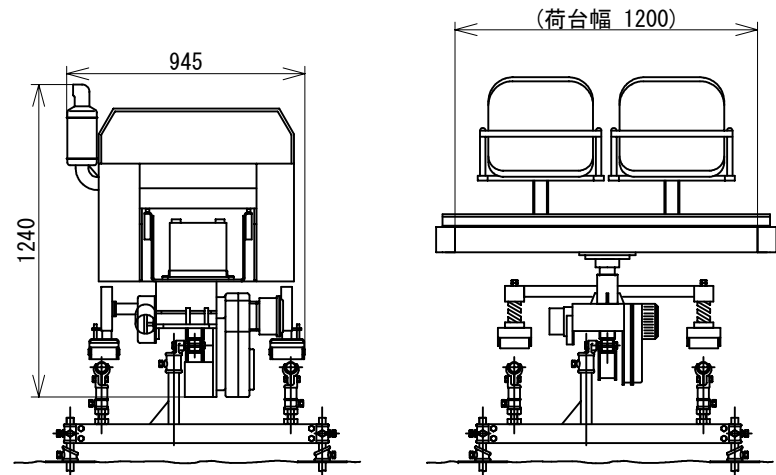
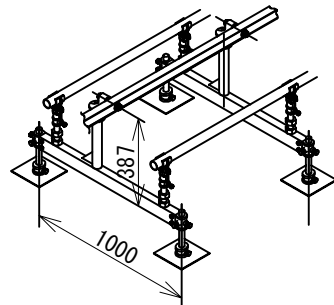

配付先
生
事
務
外

動力車KS-3000 (運転席付) + 吊下げバケット台車 (0.5) × 2

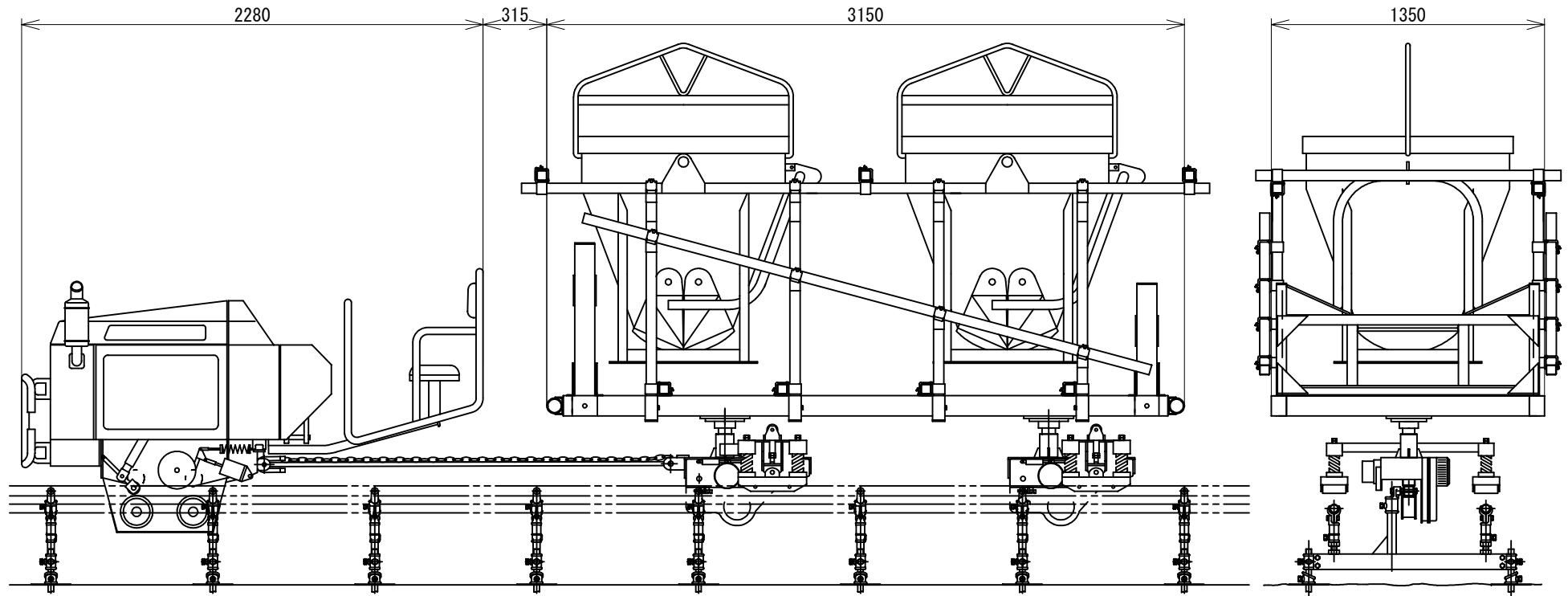

1) 動力車の仕様及び構造・諸元

項目/型式		KS-3000型 (運転席付)	
寸法・重量	全長 (mm)	2280	
	全幅 (mm)	945	
	全高 (mm)	1240	
動力車性能	重量 (kg)	700	
	登坂能力 (°)	45	
	最大積載量 (kg)	3000	
制御装置	降坂ブレーキ	内部拡張式	
	駐車ブレーキ	内部拡張式ドラムブレーキ	
	緊急ブレーキ		
伝達装置	駆動方式	突起輪	
	伝達方式	ベルトテンション方式	
	車速 (m/min)	前進低速	14.0
		前進高速	30.0
		後進低速	14.0
後進高速		30.0	
エンジン機関仕様	名称	D722-B	
	型式	水冷4サイクル3気筒ディーゼル	
	気筒数	3	
	最大出力 (ps/rpm)	16/3200	
燃料	始動方式	セルスターター方式	
	使用燃料	ディーゼル軽油	
	タンク容量 (%)	15	

2) 台車の仕様及び構造・諸元

項目/型式		DJ-30	吊下げバケット
寸法・重量	全長	3150mm	-
	全幅	1350mm	1005mm
	全高	1200mm	1120mm
積載量	重量	780kg	170kg
	積載量	3000kg	0.5㎡
	ブレーキ	-	標準装備
主用途	小型ユンボ・各種資材	生コン・土砂	

3) レールの仕様

レ形材	STKR400
寸法	75mm×3350mm×厚さ3.2mm
ル全長	4.8m
初期寸法	STK400 (運船用)
レ全長	4.8m
支持台	3条レール支持台
支持台間隔	0.8m

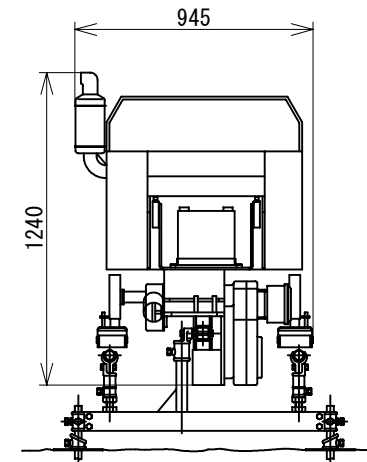
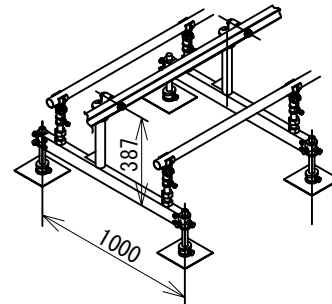

配付先
生
事
場
外